

Den här ritningen är Hjo-Verktyg AB:s egendom. Att utan vårt medgivande kopiera, förevisa, utlåna eller obehörigen använda densamma är förbjudet och beivras med stöd av gällande lag.

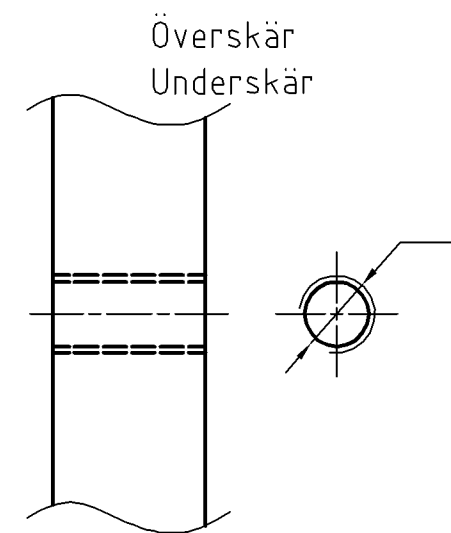
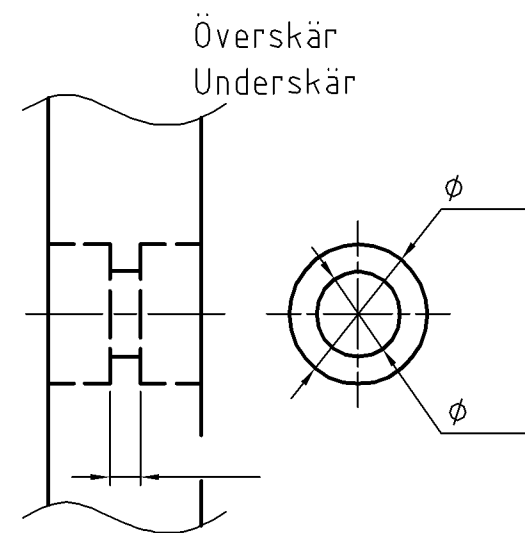
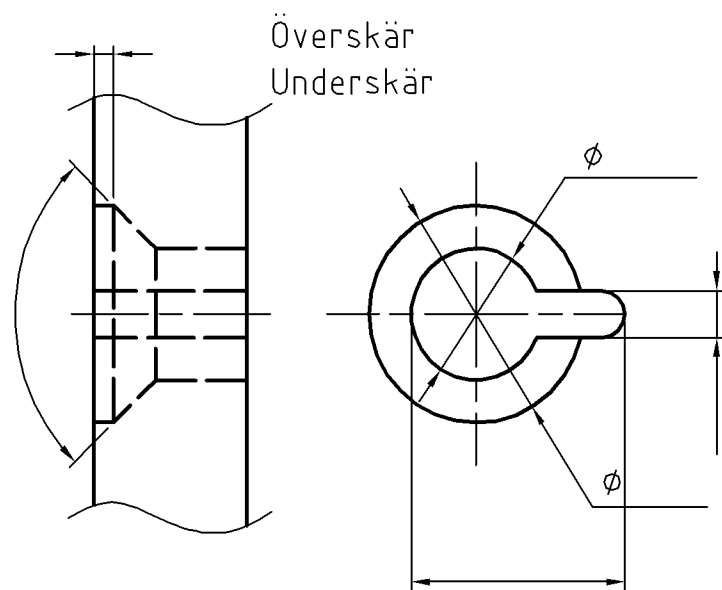
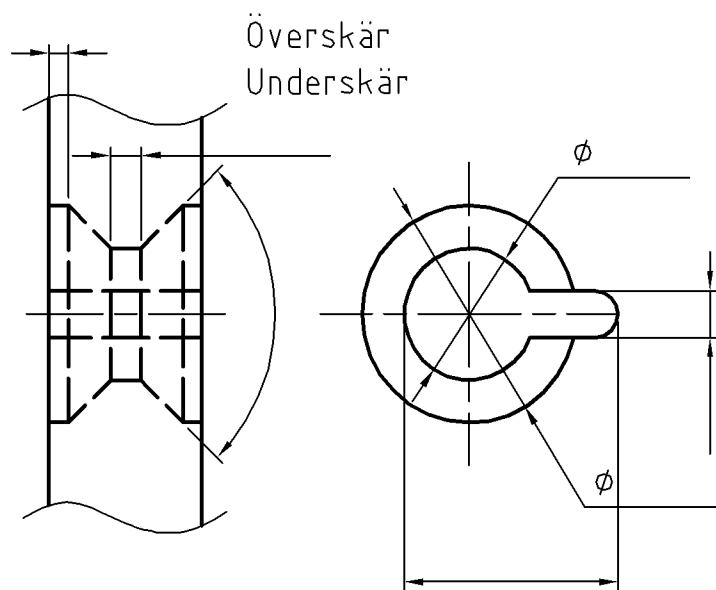
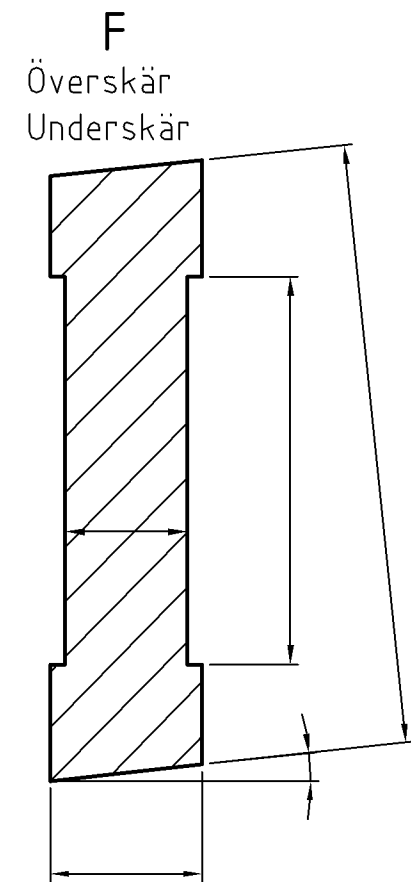
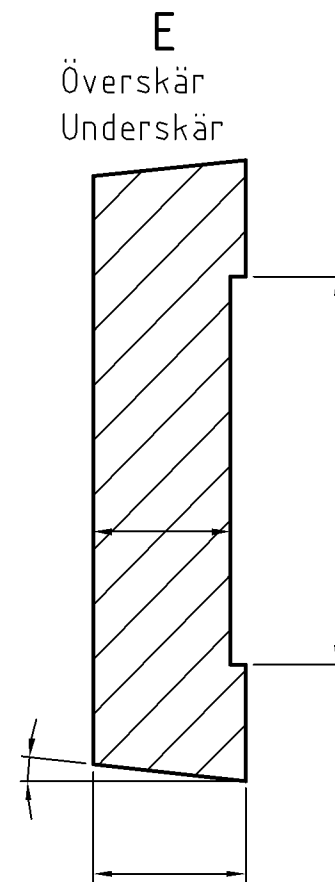
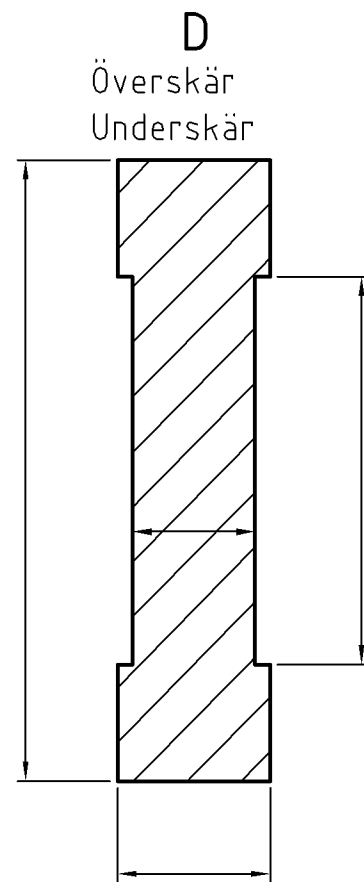
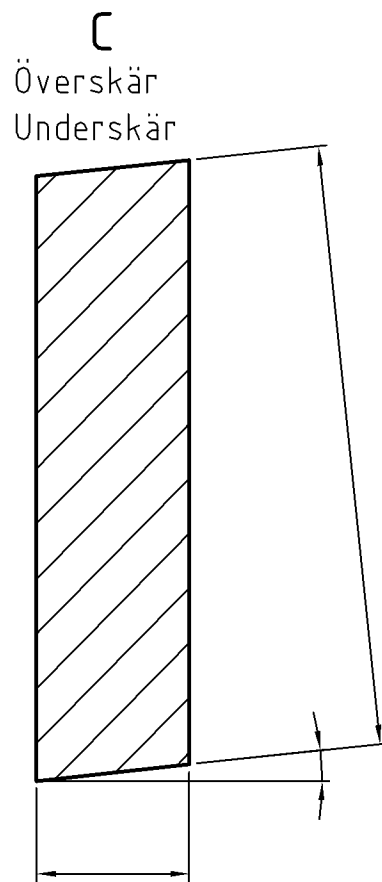
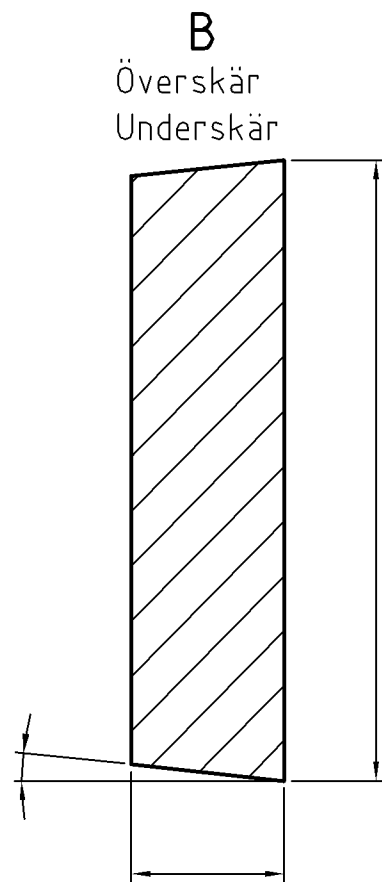
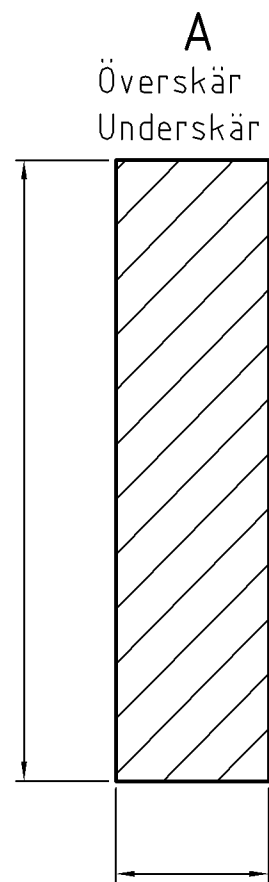

Längd totalt

Överskär _____ mm
Underskär _____ mm

Antal delar

Överskär _____ st
Underskär _____ st

Antal hål

Överskär _____ st
Underskär _____ st

Vilka plåttjocklekar samt kvaliteter skall klippas?

“Svartplåt” Typ _____ “Rostfritt” Ofta Sällan
Plåttjocklek fr.o.m _____ mm Plåttjocklek fr.o.m _____ mm
t.o.m _____ mm t.o.m _____ mm

| Ant | Det nr | Benämning | | | Material | Dimension | | Anm | | | |
|--|--------|-----------|-------|-----|----------|-----------|------------------------------|-----------|--------------------------------|--------------------|--|
| | | Konstr | Ritad | Kop | Kontr | Stand | Godk | Skala 1:1 | Ersätter | Ersatt av | |
| | | Stig | | | | | | | | | |
| HJO-VERKTYG AB | | | | | | | Förfrågningsunderlag saxskär | | Plotter dat. 20060508 09:33 | Dat. 2006-05-08 | |
| Telefon: 0503-130 80 Telefax: 0503-120 19 | | | | | | | | | Rit-nr 301 096 | Utg. | |

| Nr | Ändring och/eller medd.-nr | Datum | Inf | Godk |
|----|----------------------------|-------|-----|------|
| | | | | |